

La Epístola de Pablo a los Efesios



Moneda de Efeso en tiempos de los Romanos
con el templo de Artemis y la diosa Diana

Breves pensamientos

H. TREMP

La Epístola de Pablo a los Efesios

Breves pensamientos

H. TREMP

Las citas bíblicas son tomadas de
la "Biblia de las Américas"

1ª Edición 1992

2ª Edición 2005

© by H. Treppe, St. Gallen (Suiza)

Contenido

Prólogo	5
Introducción	6
Bosquejo detallado	7
Ciudad e iglesia de Efeso	9
Capítulo 1	11
Capítulo 2	14
Capítulo 3	18
Capítulo 4	22
Capítulo 5	29
Capítulo 6	37
Literatura recomendada	43
Versículos para memorizar	44

Prólogo

El propósito de estas líneas no es una exposición exhaustiva, sino una sencilla plática, para que esta epístola tan importante sea aun más leída y mejor entendida dentro del pueblo de Dios.

Doy gracias a todos los que me ayudaron de una u otra manera y sobre todo a nuestro Señor y Salvador Jesucristo que nos ha concedido todavía un tiempo sobre esta tierra, para poder difundir más su Palabra.

Especialmente doy gracias a Julio Méndez que leyó el manuscrito, con el fin de poder presentar esta pequeña obra con menos faltas ortográficas.

Hansruedi Tresp

St. Gallen, enero 1992

Introducción

Esta epístola contiene verdades muy profundas para el cristiano. Leyendo al principio de esta epístola nos parece como si nos llevaran al mismo cielo a ver todas las maravillas que tenemos en el Amado, que es nuestro Señor y Salvador Jesucristo. Después de haber mirado las maravillas que tenemos, pero que disfrutaremos por toda la eternidad, el apóstol nos hace volver a la tierra y nos plantea de nuevo dentro de las circunstancias en las que vivimos, exclamando en el versículo 1 del capítulo 4: "... os ruego que viváis (o andéis) de una manera digna de la vocación con que habéis sido llamados, ...". ¡Ojalá que nos profundicemos más en la preciosa Palabra de Dios!

En los manuscritos más antiguos falta la expresión "en Efeso", lo que lleva a la conclusión, que esta epístola fue dirigida a varias iglesias en Asia menor. Pero lo importante para nosotros es, que esta carta fue escrita por Dios (inspirando, por medio del Espíritu Santo, a Pablo) para ser leída por todas las congregaciones de todos los tiempos. Por ello tenemos un mensaje que requiere toda la atención por parte nuestra para percibir las comunicaciones divinas.

Se supone que Pablo escribió esta epístola en el año 60, cuando estaba en la prisión en Roma. Según la cita en 6.21-22, Tíquico era el portador de esta carta.

Bosquejo breve

- | | |
|-------------|---|
| 1.1-2 | Saludo |
| 1.3 - 3.21 | Doctrina , Enseñanza: nuestra posición en Cristo |
| 4.1 - 6.9 | Conducta del creyente: vida práctica |
| 6.10 - 6.20 | Batalla espiritual: la armadura de Dios |
| 6.21 - 6.24 | Despedida |

Bosquejo detallado

I. Saludo (Capítulo 1.1 al 1.2)

II. Enseñanza (Capítulos 1.3 al 3.21)

El creyente mira admirado y escucha lo que Cristo ha hecho por él.

1.3 - 14 Por medio de la obra redentora de Cristo tenemos toda la bendición espiritual en los lugares celestiales

1.15 - 19 Oración intercesora de Pablo para
- conocer a Dios
- conocer acerca del futuro
- conocer el poder de Dios

1.20 - 23 Cristo: la cabeza de la iglesia

2.1 - 2.10 Cristo nos ha dado vida

2.11 - 2.22 Cristo nos ha dado paz con Dios uniéndolo los judíos y gentiles en uno

3.1 - 3.13 Pablo tiene el ministerio de anunciar las inescrutables riquezas de Cristo a los gentiles

3.14 - 3.19 Otra oración intercesora de Pablo para que
- sean fortalecidos
- sean capaces de comprender y conocer

3.20 - 3.21 Doxología: Gloria a Dios

III. Andar práctico (Capítulos 4.1 al 6.9)

En vista de lo que Pablo enseñó en los primeros tres capítulos, se ve al creyente responsable de andar digno del Señor.

4.1 - 16	Dios da dones para capacitar a los creyentes a que estén firmes y maduros
4.17 - 32	Despojarse del hombre viejo y vestirse del hombre nuevo
5.1 - 21	Exhortación de andar en amor, aprovechando bien el tiempo y buscando la voluntad de Dios
5.22 - 6.9	Influencia práctica en las relaciones sociales: <i>Matrimonio:</i> (Cuadro excelente de Cristo y la iglesia) - Mujeres 5.22 - 24 - Maridos 5.25 - 33 <i>Familia:</i> - Hijos 6.1 - 3 - Padres 6.4 <i>Relaciones laborales:</i> - Siervos/empleados 6.5 - 8 - Amos 6.9

IV. Lucha (Capítulo 6.10 al 20)

El creyente se ve en acción, permaneciendo firme contra las potestades del aire, con un armamento divino:

- hablando y actuando en verdad
- andando en justicia práctica
- llevando el evangelio en palabras y hechos
- teniendo fe en toda la Palabra de Dios
- teniendo la seguridad de la salvación
- leyendo, escudriñando y empleando la Palabra de Dios
- la oración

V. Despedida (Capítulo 6.21 al 24)

La ciudad e iglesia de Efeso

Situación geográfica:

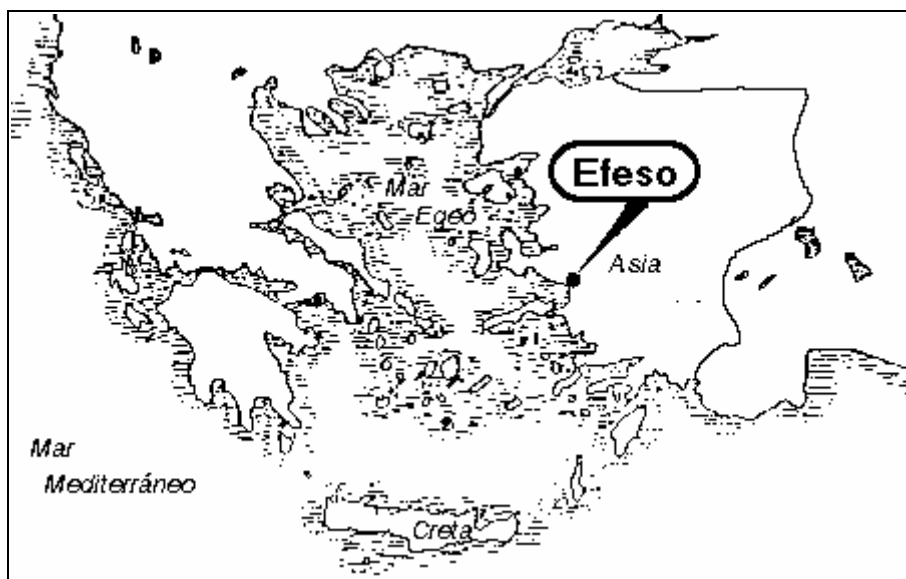

La ciudad era la capital de la provincia de Asia, situada a orillas del mar. Fue un centro de comercio y de la religión pagana. El templo de Artemis (ver nota 1) es contado entre las siete maravillas del antiguo mundo.

La iglesia de Efeso: su historia

Hechos 2.9	Peregrinos de la región de Asia en Jerusalén
6.9	Algunos que se oponen de la sinagoga "Libertos"
18.19-21	2º viaje de Pablo
24-25	Apolos (discípulo de Juan el Bautista)
26	Priscila y Aquila enseñan a Apolos
19.1	3er viaje de Pablo, quedándose por 2 años:
2	- discípulos de Juan el Bautista
8,17-20	- crecimiento sano de la iglesia
24-25	- oposición: el tumulto de Demetrio
41	- Pablo sigue su viaje
20.17,28-31	Despedida definitiva

¹ Artemis era la diosa de la caza, fertilidad y natalidad de la mitología griega. Los Romanos adoptaron esos dioses y le dieron otros nombres. En nuestro caso es Diana el nombre que los Romanos dieron a esta diosa..

Testimonios de Pablo en las epístolas acerca de su tiempo en esta región:

1ª Cor. 15.32	Luchas contra fieras
16.8-9	Muchos adversarios
2ª Cor. 1.8-9	Aflicción hasta la muerte

Después del 1^{er} encarcelamiento, Pablo envió a Timoteo, comunicándole:

1ª Tim. 1.3-4	Advertencias acerca de falsas enseñanzas
2ª Tim. 1.15	En su 2º encarcelamiento Pablo se lamenta

La historia tradicional dice que el Apóstol Juan estuvo en Efeso durante los años 70 hasta 95.

Juan escribe en Apocalipsis el siguiente testimonio del Señor sobre la iglesia de Efeso:

Apoc. 2.1-4	Dejaron el primer amor. Serán juzgados, si no se arrepienten. (ver 1ª Pedro 4.17)
-------------	--

En los años 600 hasta 700 cayó el juicio sobre toda esta región por las invasiones de los musulmanes. Ellos amenazaron todos los testimonios cristianos en aquella región.

Hoy no queda más que ruinas:



las ruinas excavadas del teatro

Capítulo 1

Saludo (1.1-2)

1 Pablo, apóstol de Cristo Jesús por la voluntad de Dios, a los santos que están en Efeso y que son fieles en Cristo Jesús:

2 Gracia a vosotros y paz de Dios nuestro Padre y del Señor Jesucristo.

Esta epístola fue escrita por Pablo, como lo indica la primera palabra. Concluir con otra cosa sería incredulidad a la Palabra y querer disminuir la importancia de este pasaje bíblico.

Cosa muy importante es, que todos los ministros del Señor no lo son por su propia voluntad, sino por la de Dios. A no ser así, tenemos que dudar de la autoridad divina de tales "ministros".

Pablo llama santos con toda sencillez y naturalidad a todos los creyentes de aquel lugar. Y eso es un hecho maravilloso: ... *pero fuisteis lavados, pero fuisteis santificados, pero fuisteis justificados en el nombre del Señor Jesucristo y en el Espíritu de nuestro Dios.* (1ª Corintios 6.11b). Por ello también los creyentes de hoy en día son santos, apartados de este mundo, para Dios.

Beneficios de la redención (1.3-14)

3 Bendito sea el Dios y Padre de nuestro Señor Jesucristo, que nos ha bendecido con toda bendición espiritual en los lugares celestiales **en Cristo**,

4 según nos escogió **en El** antes de la fundación del mundo, para que fuéramos santos y sin mancha delante de El. En amor

5 nos predestinó para adopción como hijos para sí mediante Jesucristo, conforme al beneplácito de su voluntad,

6 para alabanza de la gloria de su gracia que gratuitamente ha impartido sobre nosotros **en el Amado**.

7 **En El** tenemos redención mediante su sangre, el perdón de nuestros pecados según las riquezas de su gracia

8 que ha hecho abundar para con nosotros. En toda sabiduría y discernimiento

9 nos dio a conocer el misterio de su voluntad, según el beneplácito que se propuso **en El**,

10 con miras a una buena administración en el cumplimiento de los tiempos, es decir, de reunir todas las cosas **en Cristo**, tanto las que están en los cielos, como las que están en la tierra. **En El**

11 también hemos obtenido herencia, habiendo sido predestinados según el propósito de aquel que obra todas las cosas conforme al consejo de su voluntad,

12 a fin de que nosotros, que fuimos los primeros en esperar **en Cristo**, seamos para alabanza de su gloria.

13 **En El** también vosotros, después de escuchar el mensaje de la verdad, el evangelio de vuestra salvación, y habiendo creído, fuisteis sellados **en El** con el Espíritu Santo de la promesa,

14 que nos es dado como garantía (arras) de nuestra herencia, con miras a la redención de la posesión adquirida de Dios, para alabanza de su gloria.

Estos versículos nos llevan a una adoración profunda de nuestro Dios creador y redentor. Lastimosamente se ha sacado la falsa enseñanza de la "predestinación" de estos versículos. Quisiera aclarar: Dios quiere que todas las personas se salven (ver 1ª Timoteo 2.4 y 2ª Pedro 3.9). El predestinó la vida eterna para todos los hombres. Pero por su rebelión la mayoría de los hombres no entran en la vida eterna sino pasarán toda la eternidad en el lugar que fue preparado para el diablo y sus ángeles (ver Mateo 25.41): el lago de fuego.

Muy importante es de ver que todas las bendiciones dependen únicamente de Cristo. Su persona y obra nos ha proporcionado todas las bendiciones.

Hemos obtenido:

- toda bendición espiritual en los lugares celestes (v. 3)
- ser adoptado como hijos de Dios (v. 5)
- la redención, el perdón de nuestros pecados (v. 7)
- nos ha dado a conocer el misterio de su voluntad (v. 9)
- una herencia (incorruptible según 1ª Pedro 1. 4) (v. 11)
- hemos sido sellados con el Espíritu Santo como seguridad de la vida eterna con su herencia (v. 13, 14)

Para que seamos para alabanza de su gloria

Versículos 6, 12, 14

Pablo ora por los Efesios (1.15-23)

15 *Por esta razón también yo, habiendo oído de la fe en el Señor Jesús que hay entre vosotros, y de vuestro amor por todos los santos,*

16 *No ceso de **dar gracias** por vosotros, haciendo mención de vosotros en mis oraciones;*

17 *pidiendo que el Dios de nuestro Señor Jesucristo, el Padre de gloria, os dé espíritu de sabiduría y de revelación en **un mejor conocimiento de El.***

18 *Mi oración es que los ojos de vuestro corazón sean iluminados, para que sepáis cuál es **la esperanza de su llamamiento,***

19 *y cuál es **la extraordinaria grandeza de su poder** para con nosotros los que creemos, conforme a la eficacia de la fuerza de su poder,*

20 *el cual obró en Cristo cuando le **resucitó** de entre los muertos y le sentó a su diestra en los lugares celestiales,*

21 *muy por encima de todo principado, autoridad, poder, dominio y de todo nombre que se nombra, no sólo en este siglo, sino también en el venidero.*

22 *Y todo sometió bajo sus pies, y a El lo dio **por cabeza** sobre todas las cosas a la iglesia,*

23 *la cual es su cuerpo, la plenitud de aquel que lo llena todo en todo.*

¡Qué ejemplo de intercesión! - ¿Oras para los hermanos y amigos?

Pablo pide cuatro cosas:

1º Tener conocimiento de Dios (v. 17)

La ignorancia es el enemigo más grande de los hombres. no solamente en el aspecto material sino, y sobre todo en la area espiritual. Tenemos la fuente de toda la información (las Sagradas Escrituras) en nuestras manos, ¡meditemos en ella!

2º Conocer el futuro y vivir en esa viva esperanza (v. 18)

Si no sabemos lo que nos espera después de la muerte física, nuestra vida no tendrá sentido ni tendremos fuerzas vitales para hacer cualquier sacrificio. Pero gracias a Dios sabemos del lugar adonde vamos y conocemos el Camino (ver Juan 14.1-14).

3º Conocer el poder infinito de Dios y confiar (v. 19)

¡Qué tranquilidad y paz nos proporciona tal conocimiento! Aunque me encuentre en manos de malhechores, en la derrota material, ante una crisis familiar, sabemos que Dios está con su infinito amor y poder sobre todas estas situaciones.

4º Conocer a Cristo como

- el resucitado (v. 20)
- el ensalzado (v. 21)
- la cabeza de la iglesia que es su cuerpo (v. 22-23)

Otras oraciones intercesoras de Pablo para meditar:

Filipenses 1. 3-11

Colosenses 1. 9-12

Capítulo 2

De muerte a vida por Cristo (2.1-10)

1 **Y El os dio vida a vosotros**, que estabais muertos en vuestros delitos y pecados,
2 en los cuales anduvisteis en otro tiempo según la corriente de este siglo, conforme al príncipe de la potestad del aire, el espíritu que ahora opera en los hijos de desobediencia,
3 entre los cuales también todos nosotros en otro tiempo vivíamos en las pasiones de nuestra carne, satisfaciendo los deseos de la carne y de la mente, y éramos por naturaleza hijos de ira, lo mismo que los demás.
4 Pero Dios, que es rico en misericordia, por causa del gran amor con que nos amó,
5 aun cuando estábamos muertos en nuestros delitos, **nos dio vida juntamente con Cristo** (por gracia habéis sido salvados),
6 y con El nos resucitó, y con El nos sentó en los lugares celestiales **en Cristo Jesús**,
7 a fin de poder mostrar en los siglos venideros las sobreabundantes riquezas de su gracia por su bondad para con nosotros **en Cristo Jesús**.
8 Porque por gracia habéis sido salvados por medio de la fe, y esto no de vosotros, sino que es don de Dios;
9 no por obras, para que nadie se gloríe.
10 Porque somos hechura suya, **creados en Cristo Jesús** para hacer buenas obras, las cuales Dios preparó de antemano para que anduviéramos en ellas.

El estado del no convertido:

- muerto en los delitos y pecados (v. 1)
- bajo la ira de Dios (ver Colosenses 3. 6) (v. 3)
- son guiados por el príncipe de la potestad del aire (el diablo) (v. 2)
- son desobedientes a los mandamientos de Dios (v. 2)
- andan según las pasiones de la carne, satisfaciendo sus deseos (3)
- todo se torna alrededor de su yo

A pesar de ello Dios se ocupa del hombre:

- teniendo rica misericordia (v. 4)
 - amando intensamente a sus criaturas (v.4)
 - ofreciendo al Hijo unigénito (ver Juan 3.16)
 - dando la salvación gratuitamente, por pura gracia, es don (dadiva) de Dios (v. 8)
 - dando vida juntamente con Cristo (v. 5)
 - haciéndonos resucitar (v. 5)
 - sentándonos en el cielo juntamente con Cristo (v. 6)
- (Dios ve estos dos últimos eventos ya consumidos en Cristo, a pesar de que en la realidad del tiempo y espacio se cumplirá en el futuro. Tenemos la vida eterna morando en nosotros, pero habitamos todavía como peregrinos en una tienda/casa:
ver. Pablo en 2ª Cor. 5.1-4 y Pedro en 2ª Pedro 1.13-14)
- dándonos una vida nueva, en la cual somos capaces de hacer buenas obras para Dios y los hombres (v. 10)

Los pasos para llegar a ser convertido:

La base, para que Dios puede actuar en gracia:

- encarnación del Hijo de Dios
- muerte expiatoria del único hombre sin pecado: Jesús
- aceptación por parte de Dios Padre en que resucitó a Jesucristo

La obra que el Espíritu Santo hace en el hombre:

- hacer que te reconozcas como pecador y perdido ante Dios
- hacerte ver el único camino de salvación: la fe en Jesucristo

Dios espera un acto de voluntad del hombre:

- arrepentimiento de sus pecados
- aceptación del regalo de la salvación
- entrega de la vida a Cristo
- sometimiento a la voluntad de Dios

La obra de Dios en tu vida si has aceptado a Cristo como salvador personal:

- eres reconciliado con Dios (tienes paz)
- las justas exigencias de Dios con respecto a tus ofensas son satisfechas
- tus pecados son perdonados (eres limpio)
- eres santificado (puesto aparte para el uso exclusivo de Dios)
- eres justificado ante Dios (eres un justo)
- El te ha dado vida nueva: nuevo nacimiento
- eres miembro de la familia de Dios
- el Espíritu Santo toma morada en tí
- eres hecho un miembro del cuerpo de Cristo (de la iglesia universal)
- has recibido dones para servir a Cristo y en la iglesia
- Cristo te ha preparado un lugar en el cielo

En Cristo hay paz y unidad (2.11-22)

11 Recordad, pues, que en otro tiempo vosotros los gentiles en la carne, llamados incircuncisión por la tal llamada circuncisión, hecha por manos en la carne,

12 recordad que en ese tiempo estabais separados de Cristo, excluidos de la ciudadanía de Israel, extraños a los pactos de la promesa, sin tener esperanza, y sin Dios en el mundo.

13 Pero ahora **en Cristo Jesús**, vosotros, que en otro tiempo estabais lejos, habéis sido acercados por la sangre de Cristo.

14 Porque El mismo es nuestra paz, quien de ambos pueblos hizo uno, derribando la pared intermedia de separación,

15 aboliendo en su carne la enemistad, la ley de los mandamientos expresados en ordenanzas, para crear en sí mismo de los dos un nuevo hombre, estableciendo así la paz,

16 y para **reconciliar con Dios** a los dos en un cuerpo por medio de la cruz, habiendo dado muerte en ella a la enemistad.

17 Y vino y anunció **paz** a vosotros que estabais lejos (los gentiles), y **paz** a los que estaban cerca (los judíos).

18 porque por medio de El los unos y los otros tenemos nuestra entrada al Padre en un mismo Espíritu.

19 Así pues, ya no sois extranjeros ni advenedizos, sino que sois conciudadanos de los santos y sois de la familia de Dios,

20 edificados sobre el fundamento de los apóstoles y profetas, siendo Cristo Jesús mismo la piedra angular,

21 en quien todo el edificio, bien ajustado, va creciendo para ser un templo santo en el Señor,

22 en quien también vosotros sois juntamente edificados para morada de Dios en el Espíritu.

En el antiguo pacto hubo una distinción bien clara:

- los gentiles:
 - tuvieron solamente la revelación de la creación
 - tuvieron el testimonio del pueblo de Dios (los judíos)

- los judíos:
 - descendencia de Abraham, Isaac y Jacob
 - era pueblo elegido de Dios
 - tuvieron la revelación de la Palabra de Dios (AT)
 - tuvieron altos privilegios y un culto ordenado del mismo Dios

Dios mandó, que no hubiera ninguna mezcla entre estos dos grupos de personas. Los gentiles podían arrepentirse, hacerse judíos por medio de la circuncisión (haciéndose prosélitos). Pero los judíos no podían tener ninguna comunión con los otros gentiles.

Un ejemplo de una mezcla lo tenemos en los samaritanos. Por ello los judíos los despreciaban.

Al venir Cristo, cumpliendo la ley, pero rechazado por el pueblo de Dios, las cosas cambiaron radicalmente:

Dios actualmente no se ocupa de pueblos, sino de individuos. Así son llamados todos los hombres de esta tierra a arrepentirse y salir afuera a sufrir el vituperio de Cristo (ver Hebreos 13.12-14). En Hechos vemos esta realidad al convertirse personas de los judíos, samaritanos y gentiles.

De todos los que se salvan por medio de la fe, es ahora hecho una cosa nueva, y eso es la "ekklesia" (los llamados afuera), termino griego del cual viene nuestra palabra iglesia. En la iglesia no hay distinciones o diferentes grupos ante los ojos de Dios. Que actualmente existan tantos diferentes grupos es lamentable y una señal de la ruina actual.

El resumen de esta porción bíblica:

- de ambos pueblos (gentiles y judíos) hizo uno (la iglesia) (v. 14)
- creando un nuevo hombre (v. 15), (cabeza --> Cristo, cuerpo --> iglesia)
- al convertirnos nacemos todos a la familia de Dios (ver Juan 1.12) (v. 19)
- a los ojos de Dios crece un único templo espiritual: (v. 20-22)
 - piedra angular: Jesucristo
 - fundamento: apóstoles y profetas (ver nota ²)
 - piedras vivas: los creyentes (ver 1^a Pedro 2. 4-6)

² Tenemos que distinguir bien entre los profetas del Antiguo Testamento y los profetas del Nuevo Testamento. Los dos grupos tuvieron revelaciones de parte de Dios, hablaron o escribieron acerca de cosas futuras, denunciaron pecados y consolaron a los arrepentidos y fieles. Siempre que se habla en este librito de profetas, se refiere a los del Nuevo Testamento.

Capítulo 3

El ministerio de Pablo a los gentiles (3.1-13)

1 Por esta causa yo, Pablo, prisionero de Cristo Jesús por amor de vosotros los gentiles
2 si en verdad habéis oído de la dispensación (administración) de la gracia de Dios que me fue dada para vosotros;

3 que **por revelación** me fue dado a **conocer el misterio**, tal como antes os escribí brevemente.

4 En vista de lo cual, leyendo, podréis comprender mi discernimiento del misterio de Cristo,

5 que en otras generaciones no se dio a conocer a los hijos de los hombres, como **ahora ha sido revelado** a sus santos apóstoles y profetas por el Espíritu;

6 a saber, que los gentiles son coherederos y miembros del mismo cuerpo, participando igualmente de la promesa en Cristo Jesús mediante el evangelio,

7 del cual fui hecho ministro, conforme al don de la gracia de Dios que se me ha concedido según la eficacia de su poder.

8 A mí, que soy menos que el más pequeño de todos los santos, se me concedió esta gracia: anunciar a los gentiles las inescrutables riquezas de Cristo,

9 y sacar a luz cuál es la dispensación del misterio que por los siglos ha estado oculto en Dios, creador de todas las cosas;

10 a fin de que **la infinita sabiduría de Dios sea ahora dada a conocer por medio de la iglesia** a los principados y potestades en los lugares celestiales,

11 conforme al propósito eterno que llevó a cabo en Cristo Jesús nuestro Señor,

12 en quien tenemos libertad y acceso a Dios con confianza por medio de la fe en El.

13 Ruego, por tanto, que no desmayéis a causa de mis tribulaciones por vosotros, porque son vuestra gloria.

Esta parte forma un paréntesis intencional de Pablo para manifestar su ministerio a los gentiles.

Bajo el Antiguo Pacto:

Hubo misterios (cosas no reveladas) (v. 3)

Bajo el Nuevo Pacto:

Dios dio a conocer (reveló) a

- los apóstoles (p. ej. Mateo, Juan, Pablo, Pedro, ...) y
- los profetas (p. ej. Marcos, Lucas, ...)

los pensamientos de Dios por medio del Espíritu Santo

Enseñanza: Si hay cosas no reveladas en la Palabra de Dios (misterios), no vayamos a querer investigarlo o buscar teorías sobre ello, porque entonces caeremos en falsas doctrinas.

Ejemplo: detalles sobre el cielo etc.

Ahora, si Dios ha revelado algo, entonces es nuestra responsabilidad de saber de aquello y de meditarlo profundamente sobre ello.

El resumen de la revelación mencionada de Pablo es:

Las inescrutables riquezas de Cristo (v. 8) (eso es el perdón de los pecados y un lugar en el cielo) son accesibles para todos los hombres de la tierra sea judío o sea gentil (v. 6)

Lo que esto significó para los judíos de aquel tiempo lo vemos en las reacciones tan bruscas en el libro de Hechos:

Cap. 10.9-16 / 11.2 / 13.50 / 15.1 / 18.12 / 21.27 / 22.21-22

Pablo ora otra vez por los efesios (3.14-19)

14 *Por esta causa, pues, doblo mis rodillas ante el Padre de nuestro Señor Jesucristo,*
 15 *de quien recibe nombre toda familia en el cielo y en la tierra,*
 16 *que os conceda, conforme a las riquezas de su gloria, **ser fortalecidos con poder por su Espíritu** en el hombre interior;*
 17 *de manera que Cristo more por la fe en vuestros corazones; y que arraigados y cimentados en amor,*
 18 *seáis **capaces de comprender** con todos los santos cuál es la anchura, la longitud y la profundidad,*
 19 *y de conocer el amor de Cristo que sobrepasa el conocimiento, para que seáis llenos hasta la medida de toda la plenitud de Dios.*

Ejemplo para nosotros de como Pablo entra en el lugar Santísimo (que es la presencia en espíritu ante Dios) para hablar e interceder ante el Padre celestial.

Contenido de la oración:

- ser fortalecidos en el hombre interior (ver nota ³)(v. 16)
- morada de Cristo en los corazones (v. 17)
- ser capaz de comprender la plenitud de Dios (v. 18)
- conocer el amor de Cristo (v. 19)

³ Las diferentes expresiones acerca del hombre:

- Espíritu/alma ➤ ser inmortal que usa el cuerpo como casa/morada temporal
- **el hombre viejo:** naturaleza caída y corrompida
no puede agradar a Dios
(el creyente será librado de ella, cuando se muere; mientras vive sobre esta tierra, la tiene que considerar crucificado juntamente con Cristo)
-> usa el cuerpo como instrumento de iniquidad
 - **el hombre nuevo:** naturaleza regenerada, a la imagen de Cristo
(el creyente lo ha recibido en el momento de su arrepentimiento y entrega cuando nace de nuevo)
-> usa el cuerpo como instrumento de justicia
 - **el hombre interior:** según las citas en el NT (Romanos 7.22, 2ª Cor. 4.16, v. 16) es igual al hombre nuevo
 - **el hombre exterior:** según 2ª Cor. 4.16 es sinónimo al cuerpo
 - **la carne:** esta expresión tiene dos significados
literal -> es sinónimo al cuerpo (Juan 1.14, 1ª Cor. 15.39, 1ª Juan 4.2)
figurado -> es igual al hombre viejo (Juan 3.6, Romanos 7.7-25, 2ª Pedro 2.10)

Doxología (3.20-21)

20 Y a aquel que es poderoso para hacer todo mucho más abundantemente de lo que pedimos o entendemos, según el poder que obra en nosotros,

21 a El sea la gloria en la iglesia y en Cristo Jesús por todas las generaciones, por los siglos de los siglos. Amén.

Doxología viene de la palabra griega doxa (δοξα) que quiere decir honra, gloria, magnificencia, grandeza. Con estas palabras de alabanza suprema termina Pablo esta primera parte de enseñanza acerca de los propósitos eternos de Dios y la **posición tan maravillosa del creyente.**

¿Estamos alabando a nuestro Señor todos los domingos, cantándole himnos, expresando con nuestros labios gratitud y adoración y partiendo el pan juntos?

Leamos detenidamente la alabanza más alta que encontramos en toda la Biblia:

al Creador
al Redentor

Apocalipsis 4
Apocalipsis 5

Capítulo 4

Unidad espiritual (4. 1-6)

*1 Yo, pues, prisionero del Señor, os ruego que viváis de una manera **digna de la vocación** con que habéis sido llamados,*

*2 con toda humildad y mansedumbre, con paciencia, **soportándoos unos a otros en amor,***

*3 **esforzándoos** por preservar **la unidad del Espíritu** en el vínculo de la paz.*

4 Hay un solo cuerpo y un solo Espíritu, así como también vosotros fuisteis llamados en una misma esperanza de vuestra vocación;

5 un solo Señor, una sola fe, un solo bautismo,

6 un solo Dios y Padre de todos, que está sobre todos, por todos y en todos.

La voluntad de Dios es la unidad de su iglesia sobre este mundo. Dios ha dado los dones a la iglesia, la instrucción en forma escrita y al Espíritu Santo morando en los corazones para dar fuerza y consuelo.

Pero requiere un esfuerzo nuestro para andar en la vida práctica digno de la vocación de nuestro Señor. Para poder guardar la unidad en el vínculo de la paz no tenemos que sacrificar la verdad, sino andar en ella, mostrando los siguientes atributos:

- humildad (ver Santiago 4.6)
- mansedumbre (ver Gálatas 5.22-23)
- soportarnos unos a los otros (ver Colosenses 3.12-13)

Ante los ojos de Dios existe solamente un cuerpo (una iglesia de Cristo). La situación de hoy muestra un estado de ruina. De que hayan diferentes grupos/denominaciones con diferentes enseñanzas es un fracaso total de la responsabilidad del hombre. Tenemos que humillarnos bajo esta situación y guardar la unidad cuanto más posible, congregándonos (no alrededor de una enseñanza o de un hombre) sino alrededor del precioso nombre de Jesús.

Cristo dio dones (4. 7-11)

7 Pero a cada uno de nosotros se nos ha concedido la gracia conforme a la medida del don de Cristo.

8 Por tanto, dice: Cuando ascendió a lo alto, llevó cautiva una hueste de cautivos, y **dio dones a los hombres**.

9 Esta expresión: Ascendió, ¿qué significa, sino que El también había descendido a las profundidades de la tierra?

10 El que descendió es también el mismo que ascendió mucho más arriba de todos los cielos, para poder llenarlo todo.

11 Y **El dio** a algunos el ser apóstoles, a otros profetas, a otros evangelistas, a otros pastores y maestros,

Los versículos 8 y 9 quieren decir lo siguiente:

Quando ascendio a lo alto

Esto se refiere a Jesús, cuando ascendió como hombre glorificado y entró como primer hombre en el cielo.

Llevo cautiva una hueste de cautivos

Por medio de la muerte expiatoria de Jesús, El triunfó sobre satanás y los demonios. Ellos fueron despojados de su poder y en este sentido llevados cautivos. Aunque la cautividad definitiva en el lago de fuego es todavía futura.

y dio dones a los hombres

Jesús como hombre exaltado en el cielo reparte los dones por medio del Espíritu Santo (ver también 1ª Corintios 12.4-5).

habia descendido a las profundidades de la tierra

La primera humillación de Jesucristo fue su venida a la tierra como hombre. Pero en este versículo, Pablo habla de la muerte y sepultura de nuestro Señor. Porque solamente su muerte ha dado la base, para poder repartir dones espirituales a los hombres.

Es importante de discernir bien entre los dones y los ministerios:

ministerio: cargo (responsabilidad) en la iglesia local
- anciano/supervisor/obispo (ver 1ª Tim. 3.1-7 y Tito 1.5-9)
- diácono (ver 1ª Tim. 3.8-13)

don: ser capacitado por parte de Dios para cualquier obra

La epístola a los Efesios tiene un carácter universal y por ello me parece correcto de poder concluir con que los dones mencionados en el versículo 11 son dados a hermanos que sirven con estos dones a toda la iglesia (siempre dentro de sus posibilidades):

Apóstoles: Esto se refiere a los doce apóstoles (en el lugar de Judas Iscariote fue elegido Matías) y Pablo.

Profetas: Estos son profetas del Nuevo Testamento, hombres que en la primera época de la iglesia fueron inspirados de Dios para expresar revelaciones de parte de Dios (por ejemplo Marcos y Lucas).

Los apóstoles y profetas pusieron el fundamento (ver Efesios 2.20 y 3.5) y por ello hoy día no hay ningún hermano que se pueda llamar apóstol o profeta. No hubo tampoco sucesores de ellos.

Evangelista: Su campo de trabajo es el mundo. Ellos llevan el mensaje de la salvación y llevan a individuos a los pies de Cristo y los introducen en la iglesia local.

Los pastores y maestros se ocupan de los creyentes. El campo de ellos es la iglesia:

Pastor: El guía y protege el rebaño. Además se preocupa por las ovejas individualmente: busca la perdida, venda a la herida etc.

Maestro: El sabe enseñar y explicar la Palabra de Dios. Hace fácil de entender lo difícil.

Propósito de los dones (Efesios 4. 12-16)

12 a fin de capacitar a los santos para la obra del ministerio, para la **edificación del cuerpo de Cristo**;

13 hasta que todos lleguemos a la unidad de la fe y del **conocimiento pleno del Hijo de Dios**, a la condición de un hombre maduro, a la medida de la estatura de la plenitud de Cristo;

14 para que ya no seamos niños, sacudidos por las olas y llevados de aquí para allá por todo viento de doctrina, por la astucia de los hombres, por las artimañas engañosas del error;

15 sino que hablando la verdad en amor, **crezcamos** en todos los aspectos **en** aquel que es la cabeza, es decir, **Cristo**,

16 de quien todo el cuerpo (estando bien ajustado y unido por la cohesión que las coyunturas proveen), conforme al **funcionamiento** adecuado de cada miembro, produce el crecimiento del cuerpo para su propia edificación en amor.

De este pasaje podemos sacar cinco puntos importantes del propósito de Dios al dar dones a los creyentes:

- 1º **Añadir** más almas a la iglesia
Crecimiento del cuerpo de Cristo (v. 12)
- 2º **Conocimiento** pleno acerca de la fe, persona y obra de Cristo
Llegar a conocer y comprender toda la revelación de Dios (v. 13)
- 3º **Crecimiento** espiritual, para que, del niño espiritual, lleguemos a la madurez (v. 13,15) (ver 1ª Juan 2.13-14)
- 4º **Protección** de la influencia satánica (mentira, engaño, astucia, falsa doctrina, malentendidos etc.) (v.14)
- 5º **Buen funcionamiento** de la iglesia (aquí visto en el cuadro del cuerpo). (v. 16)

¡Tomémos estas enseñanzas en serio y crezcamos en el Señor para la gloria de El!

Despojarse del viejo hombre - vestirse del nuevo hombre (4.17-32)

17 Esto digo, pues, y afirmo juntamente con el Señor: que ya no andéis así como andan también los gentiles, en la vanidad de su mente,

18 entenebrecidos en su entendimiento, excluidos de la vida de Dios por causa de la ignorancia que hay en ellos, por la dureza de su corazón;

19 y ellos, habiendo llegado a ser insensibles, se entregaron a la sensualidad para cometer con avidez toda clase de impurezas.

20 **Pero vosotros** no habéis aprendido a Cristo de esta manera,

21 si en verdad lo oísteis y habéis sido enseñados en Él, conforme a la verdad que hay en Jesús,

22 que en cuanto a vuestra anterior manera de vivir, **os despojéis del viejo hombre**, que se corrompe según los deseos engañosos,

23 y que seáis renovados en el espíritu de vuestra mente,

24 y **os vistáis del nuevo hombre**, el cual, en la semejanza de Dios, ha sido creado en la justicia y santidad de la verdad.

25 Por tanto, dejando a un lado la falsedad, **hablad verdad** cada cual con su prójimo, porque somos miembros los unos de los otros.

26 Airaos, pero no pequéis; no se ponga el sol sobre vuestro enojo,

27 ni deis oportunidad al diablo.

28 El que roba, no robe más, sino más bien que trabaje, haciendo con sus manos lo que es bueno, a fin de que tenga qué compartir con el que tiene necesidad.

29 No salga de vuestra boca ninguna palabra mala, sino sólo la que sea buena para edificación, según la necesidad del momento, para que imparta gracia a los que escuchan.

30 Y **no entristezcáis al Espíritu Santo de Dios**, por el cual fuisteis sellados para el día de la redención.

31 Sea quitada de vosotros toda amargura, enojo, ira, gritos, maledicencia, así como toda malicia.

32 Sed más bien **amables** unos con otros, misericordiosos, **perdonándoos unos a otros**, así como también Dios os perdonó en Cristo.

Quisiera en estos momentos que el lector ponga su atención a la semejanza de esta Epístola con la de los Colosenses. La carta a los Colosenses es más condensada, pero contiene casi los mismos temas y en el mismo orden. Recomiendo mucho la lectura frecuente de Colosenses 3.1 - 4.6, que es el resumen de Efesios 4.17 - 6.20. El ver y contemplar el modelo de nuestra vida nueva (que es además el reflejo de la vida de Jesús) nos transformará día a día. Ahora, si sacrificamos nuestro tiempo en el "altar moderno" de la televisión con sus ejemplos malos (según vers. 17-19), no tenemos que espantarnos del poco crecimiento espiritual en la vida personal y de la iglesia en general. Usad estos medios de comunicación para la divulgación del evangelio, para la edificación espiritual (ver nota ⁴) y no para alimentar la vieja naturaleza. Y si no tenéis la fuerza para poder usarlo bien, tirádo: *Y si tu ojo te es ocasión de pecar, arráncatelo y échalo de ti. Te es mejor entrar en la vida con un ojo, que teniendo dos ojos, ser echado en el infierno de fuego.* (Mateo 18.9)

⁴ El autor dispone de un estudio sobre el tabernáculo en cinta de video (VHS). Pedidos se pueden hacer directamente a la dirección mencionada a lo último.

En la siguiente tabla vemos a un lado lo que eramos, según este y otros textos, y lo que es todavía nuestro viejo hombre. Al otro lado vemos al nuevo hombre que es semejante a Jesús. La Palabra de Dios nos amonesta a poner en práctica tales cualidades:

el viejo hombre	el nuevo hombre
<ul style="list-style-type: none"> - anda en vanidad de la mente - entenebrecido en el entendimiento - excluido de la vida de Dios - es ignorante de las cosas de Dios - corazón duro - insensible al llamado de Dios y no ve la fealdad del pecado - entregado a la sensualidad - comete con avidez toda clase de impureza - se corrompe según los deseos engañosos - deformado por el pecado - anda en falsedad buscando su propia ganancia - habla la mentira si le conviene (Romanos 3.13) - se aira por propia causa y manifiesta esta ira con actos pecaminosos (Santiago 1.19-20) - escucha y da oportunidad al diablo (Juan 13.26-27) - quita al otro lo que puede, roba - su lengua es indominable (Santiago 3.1-12) - no tiene comunión con el Espíritu Santo y lo entristece - se amarga en las circunstancias de la vida - se enoja enseguida y lo manifiesta con actos de pecado - grita para imponer su autoridad 	<ul style="list-style-type: none"> - anda en sabiduría (Proverbios 2.6) - iluminado en el espíritu (Hebreos 10.32) - tiene vida eterna (Juan 3.36) - es instruido y sabe (1ª Juan 2.27) - corazón nuevo y tierno (Ezeq. 11.19) - oye la voz de Dios y se espanta del pecado (Juan 10.27; 1ª Juan 1.9) - huye de los pecados de la sensualidad (1ª Corintios 6.18-19) - se purifica para agradar al Señor y no a la carne (1ª Juan 3.3) - se renueva de día a día (2ª Corintios 4.16) - a la semejanza de Dios - deja a un lado la falsedad - habla siempre verdad - se aira si la honra de Dios es tocada, pero no peca en ello sino reprende los actos del maligno - resiste y no da oportunidad al enemigo (Santiago 4.7) - trabaja y comparte con el necesitado - habla cosas buenas para la edificación del prójimo - es sellado con el Espíritu Santo y lo alegra - no se irrita y no toma en cuenta el mal recibido (1ª Cor. 13.4-8a) - soporta y perdona a todos (Colosenses 3.13) - se expresa con humildad recibiendo la autoridad de lo alto (Lucas 20.2-8)

<ul style="list-style-type: none"> - maldice si no le van las cosas como quiere - habla con malicia y doblez de corazón - lisonjea si puede sacar provecho y muestra desprecio a otros (Proverbios 26.28) - es despiadado, sin compasión, cruel (2ª Timoteo 3.2-4) - guarda rencor 	<ul style="list-style-type: none"> - bendice y pide para los enemigos (Romanos 12.17-21) - habla con rectitud de corazón queriendo lo bueno - es amable para con todos, la amabilidad es como el aceite en el motor, evita roces desgastadoras - es misericordioso como Dios tuvo misericordia de nosotros - perdona (Mateo 18.21-22)
---	--

Esta lista se puede alargar con otras citas bíblicas y es saludable para nosotros si meditamos a menudo cuales son las actitudes que tenemos que desechar y cuales de las cualidades divinas Dios quiere que se muestren en nuestra vida.

Es importante saber que el fruto del Espíritu solamente se puede ver en una persona que ha nacido de nuevo. Lo primero siempre es que nos veamos como pecadores y nos arrepintamos por completo aceptando la obra redentora de Cristo. Después de esto recibimos la vida nueva, o en otras palabras, recibimos al nuevo hombre. Después es importante que andemos en novedad de vida y eso se llama santificación.

Mas el fruto del Espíritu es amor, gozo, paz, paciencia, benignidad, bondad, fidelidad, mansedumbre, dominio propio. (Gálatas 5.22-23a)

Este fruto será producido si alimentamos la nueva vida. Este alimento consiste en:

- leer y meditar en la Biblia (2ª Timoteo 3.14-17)
- orar con constancia (Filipenses 4.6-7)
- tener comunión con los hermanos (Hebreos 10.24-25)
- llevar el mensaje del evangelio (Romanos 10.14-15)
- servir al prójimo (Romanos 12.1-16)
- etc.

Desechemos el alimento para la vieja naturaleza, como por ejemplo:

- lengua soez
- leer revistas indecentes
- ver películas del mundo
- escuchar música rock y pop
- etc.



¡Procuremos de vivir agradando al Señor!

Capítulo 5

Andar en novedad de vida (5.1-21)

- 1 Sed, pues, imitadores de Dios como **hijos amados**;
- 2 y andad en amor, así como también Cristo os amó y se dio a sí mismo por nosotros, ofrenda y sacrificio a Dios, como fragante aroma.
- 3 Pero que la inmoralidad, y toda impureza o avaricia, ni siquiera se mencionen entre vosotros, como corresponde a los santos;
- 4 ni obscenidades, ni necedades, ni groserías, que no son apropiadas, sino más bien acciones de gracias.
- 5 Porque con certeza sabéis esto: que ningún inmoral, impuro, o avaro, que es idólatra, tiene herencia en el reino de Cristo y de Dios.
- 6 Que nadie os engañe con palabras vanas, pues por causa de estas cosas la ira de Dios viene sobre los hijos de desobediencia.
- 7 Por tanto, no seáis partícipes con ellos;
- 8 porque antes erais tinieblas, pero ahora sois luz en el Señor; **andad como hijos de luz**
- 9 (porque el fruto de la luz consiste en toda bondad, justicia y verdad),
- 10 **examinando qué es lo que agrada al Señor.**
- 11 Y no participéis en las obras estériles de las tinieblas, sino más bien, desenmascaradlas;
- 12 porque es vergonzoso aun hablar de las cosas que ellos hacen en secreto.
- 13 Pero todas las cosas se hacen visibles cuando son expuestas por la luz, pues todo lo que se hace visible es luz.
- 14 Por esta razón dice: Despierta, tú que duermes, y levántate de entre los muertos, y te alumbrará Cristo.
- 15 Por tanto, **tened cuidado cómo andáis**; no como insensatos, sino como sabios,
- 16 **aprovechando bien el tiempo**, porque los días son malos.
- 17 Así pues, no seáis necios, sino entended cuál es la voluntad del Señor.
- 18 Y no os embriaguéis con vino, en lo cual hay disolución, sino **sed llenos del Espíritu**,
- 19 hablando entre vosotros con salmos, himnos y cantos espirituales, cantando y alabando con vuestro corazón al Señor;
- 20 dando siempre gracias por todo, en el nombre de nuestro Señor Jesucristo, a Dios, el Padre;
- 21 sometiendoos unos a otros en el temor de Cristo.

La voluntad de Dios para con los creyentes es la santificación. Eso quiere decir que los creyentes se asemejen más y más al modelo supremo: Jesús. Esto no es nada más que manifestar lo que somos: hijos de Dios. Del hijo de un rey se espera que se comporte como príncipe. Así Dios espera del lector creyente que sea imitador de El como hijo amado.

En esta parte Pablo menciona tres clases de pecados para ilustrar la diferencia entre los hijos de este mundo y los hijos de Dios:

<i>inmoralidad</i>	eso incluye toda clase de desvío sexual
<i>impureza</i>	cualquier pecado no arreglado nos lleva a ser impuros ante Dios (ver las leyes en Levítico)
<i>avaricia</i>	el amor al dinero es la raíz de todos los males dice 1ª Timoteo 6.10a y aquí un avaro es comparado con un idólatra, porque las posesiones se han hecho su dios

El practicar o andar en continuo en estos pecados muestra que no hay vida nueva y por consiguiente tampoco tendrá parte en el cielo. Gálatas 5.19-21 nos advierte con claridad, que los que andan y practican las obras de la carne no heredarán el reino de Dios.

¿Está el creyente entonces libre de tales pecados? - La 1ª Epístola de Juan nos dice en el primer capítulo: *Si decimos que no tenemos pecado, nos engañamos a nosotros mismos y la verdad no está en nosotros.* - El creyente puede caer. Pero tal caída es un "accidente". La nueva naturaleza en el creyente se rebela en contra de este pecado. La comunión con Dios es estorbada o incluso interrumpida. El gozo de la salvación se pierde. Pero es claro que no se pierde la salvación.

¿Qué se debe hacer en tal caso?

La primera cosa es confesar ante el Señor en oración el pecado. No buscar una excusa sino juzgarse a la luz de la Palabra de Dios. Si hemos hecho daño a un tercero, entonces tenemos que pedir perdón a esta persona y arreglar la situación con ella. Entonces Dios obrará: *Si confesamos nuestros pecados, El es fiel y justo para perdonarnos los pecados y para limpiarnos de toda maldad.* (1ª Juan 1.9).

Si resisto como creyente y no arreglo la situación, entonces Dios como padre tiene que disciplinarnos. Que el lector lea las claras instrucciones en Hebreos 12.5-11.

Si andamos en buena comunión y a la luz con nuestros hermanos en la iglesia local, seremos también guardados de muchas situaciones peligrosas. Si al contrario nos movemos en el mundo y somos partícipes en las obras de las tinieblas, entonces nos faltará la fuerza espiritual para resistir al pecado. Por eso Dios nos exhorta en el versículo 7: *Por tanto, no seáis partícipes con ellos.*

Ahora queremos ocuparnos de la parte positiva de esta porción bíblica y extraer la enseñanza práctica para nuestras vidas:

<i>ser imitadores de Dios</i>	tomar Cristo como modelo de vida
<i>andar en amor</i>	vivir una vida de abnegación, dándose a sí mismo, como Cristo se dio, sobre las cualidades de este amor se pueden meditar en 1ª Corintios 13
<i>acciones de gracias</i>	en todas las circunstancias mostrar gratitud no nos es propio, pero el practicarlo llenará nuestro corazón de gozo y alegría
<i>mostrar fruto de la luz</i>	aquí se menciona toda bondad, justicia y verdad; no anhelan todas las personas tales cualidades y se espantan al leer el contrario en los periódicos; Dios nos llama a mostrar estas cualidades, ya que son propias de nuestra nueva naturaleza
<i>examinar lo que agrada al Señor</i>	examinar una cosa requiere dedicación, esfuerzo y tiempo; ¿Cómo toma el lector sus decisiones? - ¿Examina, busca, anhela la voluntad del Señor, o quiere más bien en sus oraciones convencer a Dios de su propia voluntad?
<i>andar como sabios</i>	El que es sabio piensa en las consecuencias de su andar. Hará todo lo posible para que los frutos de su vida sean buenos en este tiempo y en la eternidad. No derrochará su tiempo, ya que sabe que cada hora pasada es irrecuperable.
<i>ser llenos del Espíritu</i>	Eso no quiere decir que tengamos continuamente unos sentimientos "altos", sino ser guiado y gobernado por el Espíritu Santo, sin entristecerlo ni apagarlo.

La boca hablará de lo que haya en nuestro corazón (Mateo 12.34). Si estamos continuamente criticando, insultando y maldiciendo, ¿cómo podemos decir que somos hijos del Altísimo? Guardemos nuestra lengua y sigamos las instrucciones divinas:

hablando entre vosotros con salmos, himnos y cantos espirituales, cantando y alabando con vuestro corazón al Señor; dando siempre gracias por todo, en el nombre de nuestro Señor Jesucristo, a Dios, el Padre. (vers. 19-20)

¡Ojalá que honremos a Dios andándo y mostrándonos como sus hijos!

Relaciones sociales (5.22 - 6.9)

Dios ha establecido un orden social. Este orden incluye por un lado poder y autoridad y por otro lado sumisión y obediencia. Lastimosamente vemos en el transcurso de la historia de la humanidad que este orden fue y es violado de ambos lados:

- los que tienen autoridad, abusan de ella (ver Mateo 20.25)
- los que se deben someter, se rebelan (ver Hechos 21.38)

Como creyente eso no debe ser así. Los que han dado su vida a Cristo se someten ahora voluntariamente a toda autoridad, porque saben que es establecida por Dios (ver Romanos 13.1-7 y 1ª Pedro 2.13-18).

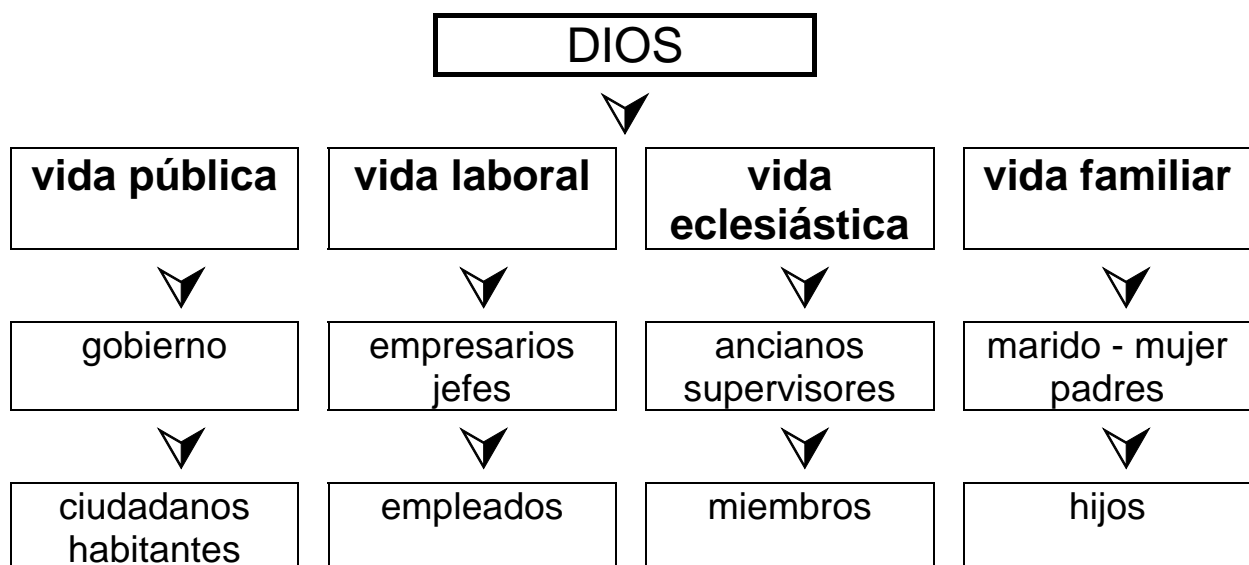

En el cuadro arriba, cada uno se encuentra en diferentes lugares. Importante es que sepamos comportarnos según la voluntad de Dios.

Los que son colocados por Dios en puestos de autoridad tienen que estar conciente de la responsabilidad y saber que tienen que dar cuenta algún día al Soberano. Esta tarea incluye:

- proteger a los confiados
- proveer para el sustento (material o espiritual)
- instruir en toda sabiduría en la area respectiva
- controlar y disciplinar para mantener el orden
- remunerar al que lo hace bien

Los que se encuentran en un lugar de sumisión que hagan todo como para el Señor, sean los de la "autoridad" fáciles o difíciles de tratar.

El matrimonio (5.22 - 33)

La institución del matrimonio no se basa en reglas de hombres, sino en algo que Dios mismo ha establecido (ver Génesis 2.18-24). Dios ha hecho al hombre y a la mujer con sus distinciones. El uno está hecho para el otro; se complementan.

Este conocimiento es de suma importancia para poder aceptar las instrucciones que da Dios en su Palabra respecto a este tema. Como la mayoría de la sociedad de hoy no aceptan el hecho de la creación de Dios, también se desvían en los pensamientos de como deben convivir.

Pero tú, oh hombre de Dios, huye de estas cosas, y sigue la justicia, la piedad, la fe, el amor, la perseverancia y la amabilidad. (1ª Timoteo 6.11)

El convivir de dos personas que vienen de diferentes familias, y a veces culturas, es de por sí conflictivo y complejo. Abajo hay una lista de las areas más importantes. Cada esposo y esposa debe de instruirse sobre estos temas:

- compartir, convivir
- comunicación
- vida espiritual
- economía
- sexualidad
- educación de los hijos

La mujer (5.22-24)

22 Las mujeres estén sometidas a sus propios maridos como al Señor.

23 Porque el marido es cabeza de la mujer, así como Cristo es cabeza de la iglesia, siendo El mismo el Salvador del cuerpo.

24 Pero así como la iglesia está sujeta a Cristo, también las mujeres deben estarlo a sus maridos en todo.

La biblia enseña a la mujer de someterse a los maridos creyentes o inconversos (ver versículo 22, Tito 2.5, 1ª Pedro 3.1). Unas de las causas más principales es el cuadro que encontramos en el v. 23:

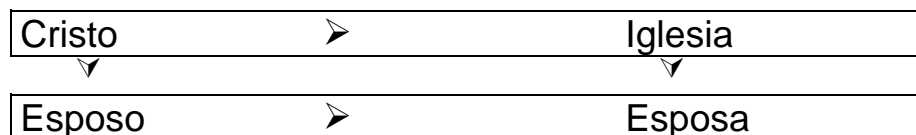

La mujer tiene necesidades. El marido tiene que saber de ellas y buscar de suplirlas. Al no ser así tarde o temprano surgirán problemas:

- ser amada
- tener comunión espiritual
- saber de la vida del otro
- ser apreciada y aceptada
- recibir atenciones y tiempo del otro
- recibir ayuda práctica
- ser protegida

El marido (5.25-33)

25 **Maridos, amad a vuestras mujeres**, así como Cristo amó a la iglesia y se dio a sí mismo por ella, 26 para santificarla, habiéndola purificado por el lavamiento del agua con la palabra, 27 a fin de presentársela a sí mismo, una iglesia en toda su gloria, sin que tenga mancha ni arruga ni cosa semejante, sino que fuera santa e inmaculada.

28 Así también deben **amar los maridos a sus mujeres**, como a sus propios cuerpos. El que ama a su mujer, a sí mismo se ama.

29 Porque nadie aborreció jamás su propio cuerpo, sino que lo sustenta y lo cuida, así como también Cristo a la iglesia;

30 porque somos miembros de su cuerpo.

31 Por esto el hombre dejará a su padre y a su madre, y se unirá a su mujer, y los dos serán una sola carne.

32 Grande es este misterio, pero hablo con referencia a Cristo y a la iglesia.

33 En todo caso, cada uno de vosotros ame también a su mujer como a sí mismo, y que la mujer respete a su marido.

Al marido se le exhorta a que ame a su mujer. Este amor no tiene que ver nada con lo que la mayoría de hoy en día entienden bajo el término amor. Aquí se habla del amor divino que se sacrifica para el otro. Lee cuidadosamente 1ª Corintios 13.4-8a:

El amor es paciente, es bondadoso; el amor no tiene envidia; el amor no es jactancioso, no es arrogante; no se porta indecorosamente; no busca lo suyo, no se irrita, no se regocija de la injusticia, sino que se alegra con la verdad; todo lo sufre, todo lo cree, todo lo espera, todo lo soporta. El amor nunca deja de ser.

Dios ve al matrimonio como uno. Esta unidad es tan misteriosa como la unidad de Cristo y la iglesia. La conclusión de esto es: si un cónyuge se pone contra el otro, se pone contra sí mismo.

También el hombre tiene necesidades las cuales la mujer tiene que suplir:

- ser amado (ver Tito 2.4)
- ser aceptado y estimado
- ser respaldado
- recibir un marco de libertad para desarrollarse

El hombre como cabeza de la familia tiene el privilegio y la responsabilidad de proveer las necesidades espirituales y materiales. Hay que tener en mente que un verdadero líder es primeramente un ejemplo. La siguiente lista de tipos de maridos nos servirá para examinar nuestra propia situación:

- el general que manda en todo y requiere absoluta sumisión



- el tirano que se deja servir

- el agente secreto que investiga todo pero no se da a conocer
- el colega que pasa su tiempo con sus compañeros
- el tesorero que sacrifica su familia para ganar dinero
- Juan Lanás, calzonazos que no se enfrenta a sus responsabilidades

También los maridos creyentes muestran una u otra de estas características, más o menos señalado. ¡Seamos responsables y cumplamos con el cargo que nos ha dado Dios!

¡Oremos como maridos para que vayamos aprendiendo a ser esposos según los pensamientos de Dios! Tenemos que reconocer nuestra incapacidad, rechazar voluntariamente los diferentes ideales falsos del "hombre" y someternos plenamente a nuestra cabeza que es Cristo.

Algunas sugerencias para finalizar el tema del matrimonio, pensando, como enfrentar conflictos o tiempo de crisis:

Las armas en la guerra matrimonial son muy variadas:

- llevar siempre la contraria
- la ira y su explosión
- las palabras fuertes o degradantes
- los golpes físicos
- el silencio
- las lágrimas
- el fingimiento de enfermedades
- la privación de privilegios
- la negativa a la relación sexual
- la fuga del hogar
- etc.

Como hijos de Dios tenemos que enfrentarnos de otra manera a los problemas matrimoniales. Las actitudes mencionadas arriba alejarán cada vez más el uno del otro. Por ello cuidémosnos y obedezcamos a la Palabra de Dios:

*No salga de vuestra boca ninguna palabra mala, sino sólo la que sea buena para edificación, según la necesidad del momento, para que imparta gracia a los que escuchan. ... Sea quitada de vosotros toda amargura, enojo, ira, gritos, maledicencia, así como toda malicia. Sed más bien amables unos con otros, misericordiosos, **perdonándoos unos a otros**, así como también Dios os perdonó en Cristo. (Efesios 4.29,31,32)*

Para solucionar conflictos es entonces mejor:

- cada uno hablar con el Señor sobre el asunto (orar a solas)
- hablar con calma juntos (no perder el diálogo)
- hablar la verdad, respetar al otro, pedir perdón y perdonar
- orar juntos al Señor
- ver la cosa arreglada, no sacarla de nuevo

Capítulo 6

Padres e hijos (6.1-4)

1 **Hijos, obedeced** a vuestros padres en el Señor, porque esto es justo.

2 Honra a tu padre y a tu madre (que es el primer mandamiento con promesa).

3 Para que te vaya bien, y para que tengas larga vida sobre la tierra.

4 Y vosotros, **padres**, no provoquéis a ira a vuestros hijos, sino criadlos **en la disciplina e instrucción del Señor**.

El cuadro que encontramos en el mundo es triste:

Padres que	- abandonan	
	- dejan pasar todo	
	- maltratan	a sus hijos.
Hijos que	- desobedecen	
	- deshonoran	
	- maltratan	a sus padres.

La felicidad y el contentamiento en la familia podemos únicamente alcanzarlos por el obedecer a la voluntad expresada de Dios:

Los padres deben	- amar	
	- ser ejemplo	
	- instruir	
	- corregir	
	- discipinar	a sus hijos.
Los hijos deben	- obedecer	
	- honrar	a sus padres.

Para que podamos vivir en armonía en la familia es muy importante que la **comunicación** funcione bien. Hay algunas reglas, las cuales tenemos que apropiarnos para nuestra vida.

Tenemos que evitar las siguientes faltas comunes en la comunicación:

- usar palabras explosivas o provocadoras (por ejemplo: nunca haces ..., siempre eres ..., otra vez ... etc.)
 - palabras de desánimo (no eres capaz, otros lo hacen mejor, eres un inútil etc.)
 - crítica destructiva (eso ya lo han hecho otros, que mal ha salido, que desastre etc.)
 - indirectas (hablar a un tercerco para comunicar algo)
 - defensa propia (yo no tengo la culpa, el otro ...)
 - emocionalismo (lloro, lamento, gritos etc)
 - el no mirarse cuando se habla
 - exceso en hablar, no saber escuchar
 - hablar sin pensar
 - interrumpir al otro
 - silencio
 - no tomar tiempo
 - no tomar en serio
- etc.

Siervos - Amos (6.5-9)

5 **Siervos**, obedeced a vuestros amos en la tierra, con temor y temblor, **con la sinceridad de vuestro corazón, como a Cristo**;

6 no para ser vistos, como los que quieren agradar a los hombres, sino como siervos de Cristo, haciendo de corazón la voluntad de Dios.

7 Servid de buena voluntad, como al Señor y no a los hombres,

8 sabiendo que cualquier cosa buena que cada uno haga, esto recibirá del Señor, sea siervo o sea libre.

9 Y vosotros, **amos**, haced lo mismo con ellos, y **dejad las amenazas**, sabiendo que el Señor de ellos y de vosotros está en los cielos, y que para El no hay acepción de personas.

Gracias al Señor no existe la esclavitud en el tiempo de hoy. Pero podemos adaptar estos versículos de siguiente manera:

Siervos	⇒	empleados
Amos	⇒	empresarios, jefes

Otros versículos bíblicos nos pueden ilustrar muy bien la voluntad de Dios acerca del tema:

A los siervos

Cada uno permanezca en la condición en que fue llamado. ¿Fuiste llamado siendo esclavo? No te preocupes; aunque si puedes obtener tu libertad, préfiérela. Porque el que fue llamado por el Señor siendo esclavo, liberto es del Señor; de la misma manera, el que fue llamado siendo libre, esclavo es de Cristo. Comprados fuisteis por precio; no os hagáis esclavos de los hombres. (1ª Corintios 7.20-23)

Siervos, obedeced en todo a vuestros señores en la tierra, no para ser vistos, como los que quieren agradar a los hombres, sino con sinceridad de corazón, temiendo al Señor. Y todo lo que hagáis, hacedlo de corazón, como para el Señor y no para los hombres, sabiendo que del Señor recibiréis la recompensa de la herencia. Es a Cristo el Señor a quien servís. (Colosenses 3.22-24)

Siervos, estad sujetos a vuestros amos con todo respeto, no sólo a los que son buenos y afables, sino también a los que son insoportables. (1ª Pedro 2.18)

A los amos

Amos, tratad con justicia y equidad a vuestros siervos, sabiendo que vosotros también tenéis un Señor en el cielo. (Colosenses 4.1)

A los ricos en este mundo, enséñales que no sean altaneros ni pongan su esperanza en la incertidumbre de las riquezas, sino en Dios, el cual nos da abundantemente todas las cosas para que las disfrutemos. Enséñales que hagan bien, que sean ricos en buenas obras, generosos y prontos a compartir, acumulando para sí el tesoro de un buen fundamento para el futuro, para que puedan echar mano de lo que en verdad es vida. (1ª Timoteo 6.17-19)

Estas palabras no necesitan mucha explicación, sino un corazón dispuesto a obedecer a Dios.

La lucha espiritual (6.10-20)

10 Por lo demás, fortaleceos en el Señor y **en el poder de su fuerza.**

11 Revestíos con toda **la armadura de Dios** para que podáis estar firmes contra las insidias del diablo.

12 Porque nuestra lucha no es contra sangre y carne, sino contra principados, contra potestades, contra los poderes de este mundo de tinieblas, contra las huestes espirituales de maldad en las regiones celestes.

13 Por tanto, tomad toda la armadura de Dios, para que podáis resistir en el día malo, y habiéndolo hecho todo, **estar firmes.**

14 Estad, pues, firmes, ceñida vuestra cintura con **la verdad**, revestidos con la coraza de **la justicia**,

15 y calzados los pies con el apresto del **evangelio de la paz**;

16 en todo, tomando el escudo de **la fe** con el que podréis apagar todos los dardos encendidos del maligno.

17 Tomad también el yelmo de la **salvación**, y la espada del Espíritu que es **la palabra de Dios.**

18 **Con toda oración y súplica orad** en todo tiempo en el Espíritu, y así, velad con toda perseverancia y súplica por todos los santos;

19 y orad por mí, para que me sea dada palabra al abrir mi boca, a fin de dar a conocer sin temor el misterio del evangelio,

20 por el cual soy embajador en cadenas; que al proclamarlo hable con denuedo, como debo hablar.

¿Sabemos que estamos en guerra? - Pero, ¿quiénes son los adversarios?

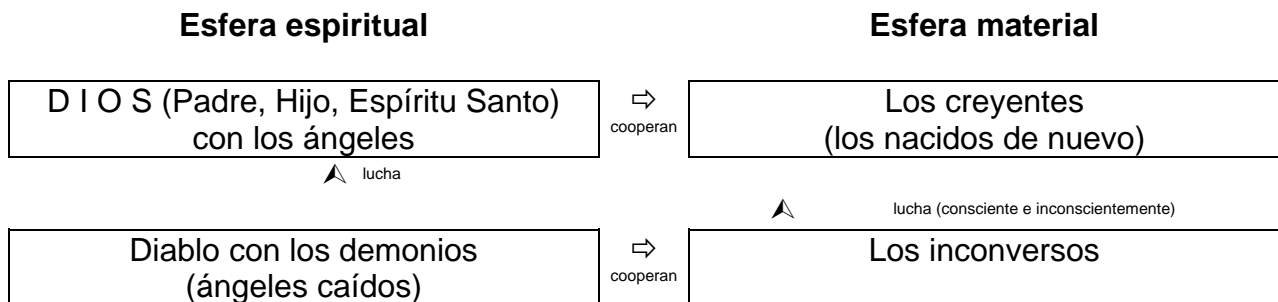

El diablo es un ángel poderoso que quería ser como Dios. Por su orgullo y rebelión fue tirado del monte de Dios. Pero todavía se encuentra en los lugares celestes, o sea, en el segundo cielo (ver nota ⁵). Este acontecimiento podemos leerlo en Ezequiel 28.12-19. Dios es justo aún con su enemigo más grande. Es así que el diablo y los ángeles que cayeron con él (los demonios) tienen ciertos derechos y les queda todavía un tiempo limitado hasta que el juicio sea efectuado. El derecho sobre este mundo depende de los hombres. Mientras uno no tenga vida de lo alto, se queda ciego y no ve el engaño del diablo. En una u otra manera se queda atrapado. El uno con pecados groseros, el otro con vicios, el tercero con su propia religiosidad y honestidad etc.

Pero el creyente recibe una vista espiritual para discernir entre la voluntad del Señor y el engaño del enemigo.

⁵ El primer cielo es el cielo material o sea el espacio alrededor de la tierra.

El segundo cielo es el lugar celestial (no de esta materia) de los ángeles.

El tercer cielo es el lugar celestial de la presencia de Dios, el paraíso (ver 2ª Cor. 12.2-4)

El Señor nos amonesta a estar firmes. También Santiago dice en 4.7:
Por tanto, someteos a Dios. Resistid, pues, al diablo y huirá de vosotros.

No luchamos atacando al diablo. Esta lucha hizo Jesucristo en la cruz y El ha ganado:

Y habiendo despojado a los poderes y autoridades, hizo de ellos un espectáculo público, triunfando sobre ellos por medio de El. (Colosenses 2.15)

En el Señor Jesús tenemos ya todo. A nosotros nos toca tomar esto como nuestra posesión y estar firmes en el terreno que nos pertenece.

El ataque del enemigo viene por muchas formas y con mucha astucia:

- tentaciones que induce al pecado
- falsa enseñanza (mentiras, medias verdades)
- cosas que alimentan nuestro orgullo
- pone objetos delante que despiertan el deseo de los ojos
- etc.

La meta del enemigo de Dios y de nuestras almas es siempre la misma: alejarnos de la presencia de Dios, recibir dominio en nuestras vidas o quitarnos la vista de lo importante, para que nos fijemos en lo secundario, como por ejemplo reformas sociales:

Todos los intentos sociales para cambiar la miseria del hombre son en vano. ¿Cuántas reformas se han hecho en los últimos 6000 años? ¿Es la situación de hoy en día mejor? Solamente una pequeña parte de la tierra lo tienen bien, pero la mayoría de las personas que viven actualmente sobre este planeta están en una miseria indescriptible. Las mejores condiciones sociales en algunos países han llevado y llevan a las personas a ser indiferentes al prójimo y sordos para la voz del Señor.

Pero la miseria espiritual es todavía mayor. Lo que necesitamos es una nueva naturaleza, con la cual seremos capaces de vivir una vida mejor y sobre todo de tener la vida eterna. Por eso vale la pena de esforzarse en esta lucha espiritual y poner todos nuestros esfuerzos para edificar a la iglesia.

Como nos encontramos en el campo de la batalla espiritual, tenemos que estar alertos y bien preparados para usar con precisión y firmeza la armadura divina.

*Por tanto, tomad toda la armadura de Dios, para que podáis resistir en el día malo, y habiéndolo hecho todo, estar **firmes**.*(Efesios 6.13)

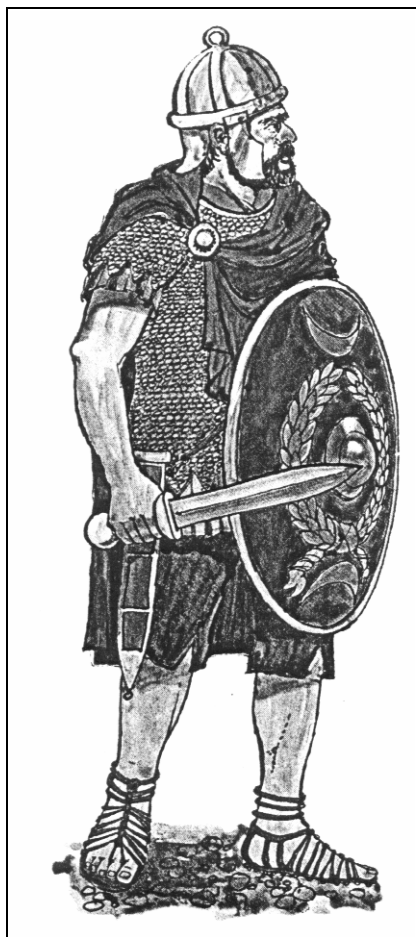

El yelmo de la salvación; tener la seguridad de la salvación.

revestidos con la coraza de la justicia; ser justos en una forma práctica

tomando el escudo de la fe; tener por verdad lo que dice Dios en su Palabra

Tomad la espada del Espíritu que es la palabra de Dios; el estudio bíblico

ceñida vuestra cintura con la verdad; diciendo siempre la verdad

calzados los pies con el apresto del evangelio de la paz; anunciar en todas partes a todo tiempo las buenas nuevas de la salvación en Cristo

Con toda oración y súplica orad en todo tiempo en el Espíritu, y así, velad con toda perseverancia y súplica por todos los santos. (Efesios 6.18)

Esta armadura es bastante diferente a lo que se usa en el mundo, porque allí predomina la fuerza, la mentira, el engaño, el que es más rápido, el que tiene mejores posibilidades etc. Pero recordémonos: nuestra lucha no es contra carne y sangre sino espiritual.

Despedida y bendición (6.21-24)

21 Pero a fin de que también sepáis mi situación y cómo me va, todo os lo hará saber Tíquico, amado hermano y fiel ministro en el Señor,

22 a quien he enviado a vosotros precisamente para esto, para que sepáis de nosotros y para que consuele vuestros corazones.

23 Paz sea a los hermanos, y amor con fe de Dios el Padre y del Señor Jesucristo.

24 La gracia sea con todos los que aman a nuestro Señor Jesucristo con amor incorruptible.

Es interesante de observar más detalladamente a este **Tíquico**:

Leemos de él en Hechos 20.4 cuando estaba acompañando a Pablo en sus viajes por Asia Menor. Pablo da un buen testimonio de este hermano. En todos sus viajes Pablo iba conociendo y apreciando más y más a Tíquico, de tal forma, que lo llama un amado hermano y fiel ministro en el Señor y escribe a Timoteo en la segunda Epístola (4.12) que lo había enviado a Efeso.

A los que quieren servir fielmente al Señor, El les confiará una tarea. Este hermano tuvo el privilegio de llevar la carta a los Efesios y de informarles acerca de la situación en Roma y en especial la de Pablo.

Pablo les desea paz, amor y gracia a los de Efeso. Esto es también la voluntad de Dios para con nosotros:

- paz para con Dios
- paz entre los hermanos
- amor divino derramado en nuestros corazones que se expresa hacia Dios y el prójimo
- gracia (este favor inmerecido de parte de Dios) en todos los momentos de la vida

¡Qué el Señor nos ayude a meditar más profundamente en su Palabra!

*Por esta razón, también nosotros, desde el día que lo supimos, no hemos cesado de orar por vosotros y de rogar que seáis **llenos del conocimiento de su voluntad** en toda sabiduría y comprensión espiritual, **para que andéis como es digno del Señor**, agradándole en todo, dando fruto en toda buena obra y creciendo en el conocimiento de Dios. (Colosenses 1.9-10)*

Literatura recomendada

**Sentaos
Andad
Estad Firmes**

T. S. Nee

Ediciones Hebrón

Este libro es un estudio fresco y vivaz de Efesios que nos enfrenta con algunas facetas básicas de nuestra fe por medio de los tres temas de esta carta:
la posición espiritual
la conducta
la batalla del creyente

63 Páginas



Si tiene preguntas o desea más información:

H. Tremp
Alleestrasse 4
9030 Abtwil SG
(Suiza)
www.nuevaVida.ch
hansruedi.tremp@nuevavida.ch

Versículos para memorizar



Cortar y memorizar

<p><i>Bendito sea el Dios y Padre de nuestro Señor Jesucristo, que nos ha bendecido con toda bendición espiritual en los lugares celestiales en Cristo</i></p>	<p><i>Y todo sometió bajo sus pies, y a El (Jesucristo) lo dio por cabeza sobre todas las cosas a la iglesia, la cual es su cuerpo, la plenitud de aquel que lo llena todo en todo</i></p>
<p><i>Por gracia habéis sido salvados por medio de la fe, y esto no de vosotros, sino que es don de Dios; no por obras, para que nadie se gloríe</i></p>	<p><i>Así pues, ya no sois extranjeros ni advenedizos, sino que sois conciudadanos de los santos y sois de la familia de Dios.</i></p>
<p><i>Y El dio a algunos el ser apóstoles, a otros profetas, a otros evangelistas, a otros pastores y maestros, a fin de capacitar a los santos para la obra del ministerio, para la edificación del cuerpo de Cristo</i></p>	<p><i>Por tanto, tened cuidado cómo andáis; no como insensatos, sino como sabios, aprovechando bien el tiempo, porque los días son malos. Así pues, no seáis necios, sino entended cuál es la voluntad del Señor.</i></p>
<p><i>Pero así como la iglesia está sujeta a Cristo, también las mujeres deben estarlo a sus maridos en todo. Maridos, amad a vuestras mujeres, así como Cristo amó a la iglesia y se dio a sí mismo por ella.</i></p>	<p><i>Revestíos con toda la armadura de Dios para que podáis estar firmes contra las insidias del diablo. Porque nuestra lucha no es contra sangre y carne, sino contra principados, contra potestades, contra los poderes de este mundo de tinieblas, contra las huestes espirituales de maldad en las regiones celestes.</i></p>

Efesios 1.22-23

Efesios 1.3

Efesios 2.19

Efesios 2.8-9

Efesios 5.15-17

Efesios 4.11-12

Efesios 6.11-12

Efesios 5.24-25

La Epístola a los Efesios nos lleva de un lado al cielo y de otro lado nos plantea bien sobre esta tierra. El escritor quiere llevar a los lectores a profundizar sus conocimientos sobre esta preciosa parte de la Palabra de Dios.

Después de dar una pequeña introducción al tema principal de la epístola y la ciudad e iglesia de Efeso, somos guiados por los seis capítulos de este magno escrito de Pablo.

Unos versículos preparados a lo último nos facilita de memorizar los versículos claves y hacer de ello una realidad en nuestra vida.